

ポリエチレン管不断水分岐工事チェック表

施工業者名		施工者・許可番号	
施工場所		施工日	年 月 日
製品・メーカー名		配水管	管種
		口径	取出口径

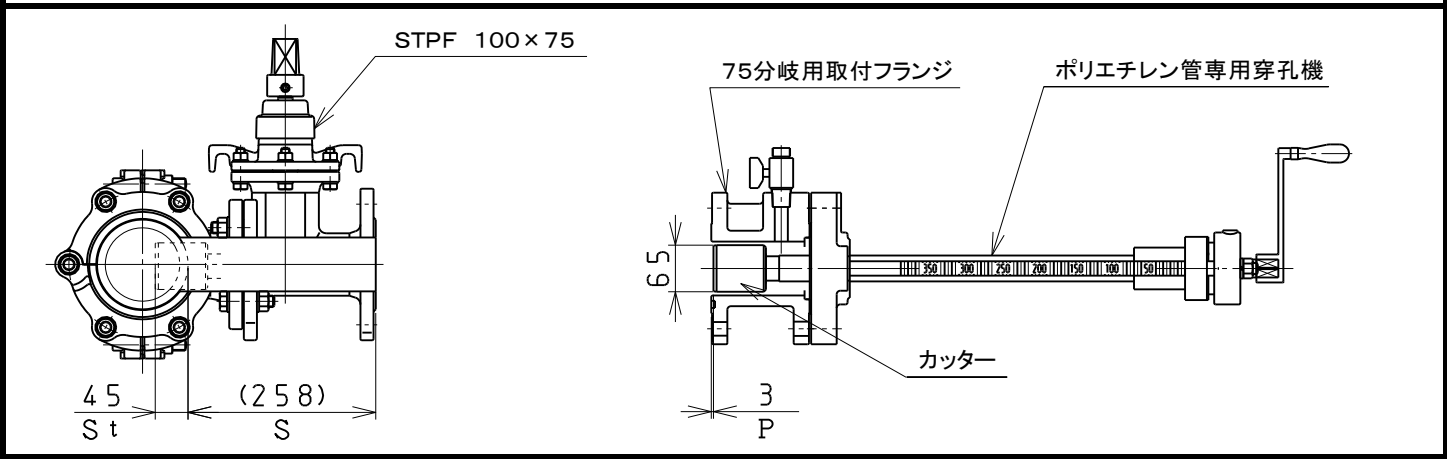
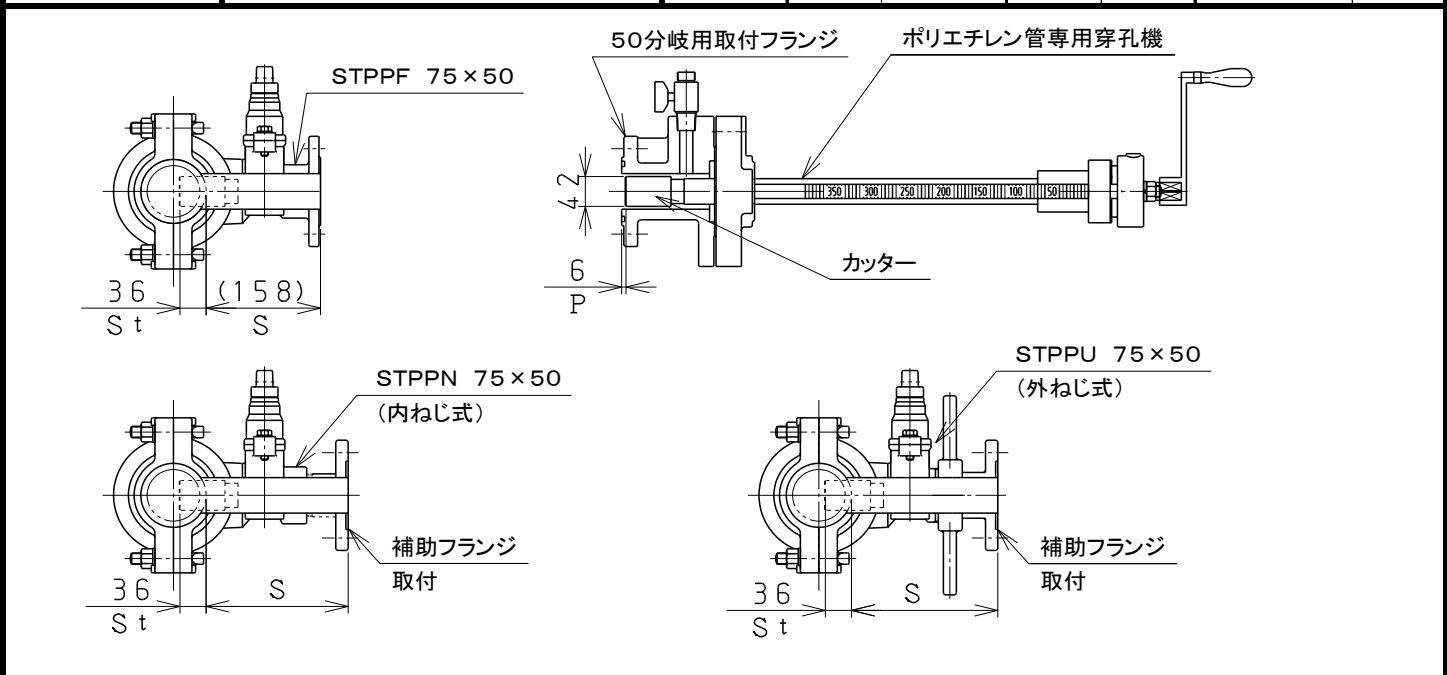

実際の施工を記入	測定箇所 製品サイズ	穿孔機取付フランジ のカッター位置 P	コスモバルブ分岐 部長さ S	穿孔ストローク St	切り終わりストローク P+S+St
	STPPF 75×50	設計 6	設計 158	36	設計 200
	STPPN 75×50	設計 6	設計 198	36	設計 240
	STPPU 75×50	設計 6	設計 202	36	設計 244
	STPF 100×75	設計 3	設計 258	45	設計 306
	実測	実測		計算	

施工チェック	チェック!	
	① カッターの刃先に欠けや曲りはないか?	<input type="checkbox"/>
	② カッターはゆるんでいないか?	<input type="checkbox"/>
	③ カッターの刃先外面にシリコングリス等の滑剤を塗ったか?	<input type="checkbox"/>
	④ バルブは全開および全閉になるか? 回転数を数えたか?	<input type="checkbox"/> 回転数 回転
	⑤ 切り終わりのストロークまで戻さずに送り続けたか?	<input type="checkbox"/>
⑥ 切断片を回収したか?	<input type="checkbox"/>	